

# AENOR



## Certificato del Sistema di Gestione della Qualità



ER-1174/2002

AENOR certifica che l'organizzazione

**RE-ALL S.R.L.**

dispone di un sistema di gestione della qualità conforme alla norma ISO 9001:2015

per le seguenti attività: Commercializzazione di parti di componenti per veicoli industriali.  
Studio, taglio ed assemblaggio di parti di componenti per veicoli industriali. (Settori IAF: 29 - 17)

che si svolge/gono presso: STRADA ANTICA PER PIACENZA, 1 / 8. 15029 - SOLERO  
(ALESSANDRIA - Italia)

Data prima emissione:2002-09-23  
Data di scadenza:2028-01-08

Data ultima emissione:2025-01-08

Rafael GARCÍA MEIRO  
CEO



**AENOR CONFIA S.A.U.**  
Génova, 6. 28004 Madrid. España  
Tel. 91 432 60 00. - [www.aenor.com](http://www.aenor.com)

# Certificate

AENOR has issued an IQNET recognized certificate that the organization:

**RE-ALL S.R.L.**

**STRADA ANTICA PER PIACENZA, 1/8.  
15029 - SOLERO(ALESSANDRIA)  
Italia**

has implemented and maintains a/an  
**Quality Management System**

for the following scope:

**Marketing of components for industrial vehicles. Design, cut and assembly of components for industrial vehicles. (Sectors IAF: 29 - 17)**

which fulfils the requirements of the following standard

**ISO 9001:2015**

*First issued on: 2002-09-23 Last issued: 2025-01-08 Validity date: 2028-01-08*

**Registration Number: ES-1174/2002**



**Alex Stoichitoiu**  
President of IQNET



**Rafael GARCÍA MEIRO**  
CEO

**AENOR**

This attestation is directly linked to the IQNET Member's original certificate and shall not be used as a stand-alone document.

**IQNET Members\*:**

**AENOR** Spain **AFNOR Certification** France **APCER** Portugal **CCC** Cyprus **CISQ** Italy **CQC** China **CQM** China **CQS** Czech Republic  
**Cro Cert** Croatia **DQS Holding GmbH** Germany **EAGLE Certification Group** USA **FCAV** Brazil **FONDONORMA** Venezuela **ICONTEC**  
Colombia **ICS** Bosnia and Herzegovina **Inspecta Sertifointi Oy** Finland **INTECO** Costa Rica **IRAM** Argentina **JQA** Japan **KFQ** Korea  
**LSQA** Uruguay **MIRTEC** Greece **MSZT** Hungary **Nemko AS** Norway **NSAI** Ireland **NYCE-SIGE** México **PCBC** Poland **Quality Austria**  
Austria **SII** Israel **SIQ** Slovenia **SIRIM QAS International** Malaysia **SQS** Switzerland **SRAC** Romania **TSE** Türkiye **YUQS** Serbia

\* The list of IQNET Members is valid at the time of issue of this certificate. Updated information is available under [www.iqnet-certification.com](http://www.iqnet-certification.com)

## L'AZIENDA



# RE-ALL

Strada Antica per Piacenza, 1 - 15029 **SOLERO** (AL)  
Tel. 0131.21.74.41 - Fax 0131.21.77.89  
[www.re-all.it](http://www.re-all.it) • [info@re-all.it](mailto:info@re-all.it)

*Il Vostro partner di fiducia per il commercio di trafilati ed estrusi in alluminio, semilavorati, Laminati e piastre e prodotti speciali per edilizia, officine meccaniche, carpenterie e tornerie.*

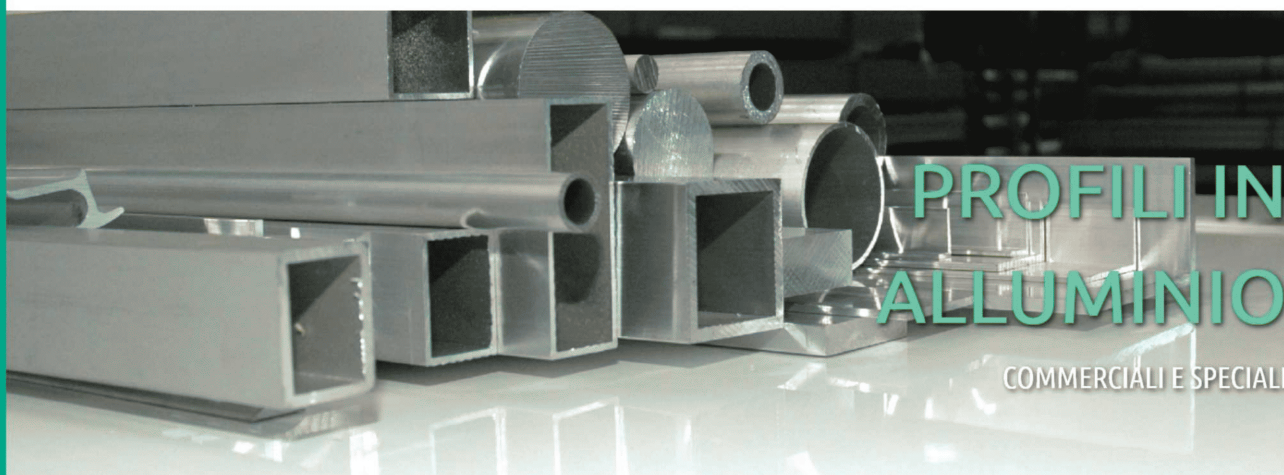

## PROFILI IN ALLUMINIO

COMMERCIALI E SPECIALI

THE COMPANY

# L'AZIENDA

## RE-ALL S.r.l.

**Commercianti in alluminio e accessoristica per carrozzerie veicoli industriali,  
Profilati commerciali, lamiere e piastre  
per l'edilizia, le officine meccaniche e le carpenterie.**

La **RE-ALL S.r.l.** nasce nel 1981 con lo scopo di offrire al settore delle carrozzerie di veicoli industriali un servizio completo di assistenza e di approvvigionamento di componenti e tecnologie.

Grazie all'appassionato lavoro di uno staff di persone altamente qualificate, ha sviluppato una vasta gamma di prodotti mirati per il settore, diventando così un'azienda di riferimento nel commercio dell'alluminio e dell'accessoristica in Italia ed all'Estero.

Con il diffondersi dell'utilizzo dell'alluminio, RE-ALL S.r.l. ha ampliato la propria attività ad altri settori merceologici interessati quali, **edilizia, officine meccaniche, taglio laser, carpenterie e tornerie**, fornendo oggi una vasta gamma di profilati commerciali in alluminio e di laminati e piastre, di alta qualità e di diverse tipologie e misure, offrendo la massima flessibilità sui quantitativi, fino alla vendita al dettaglio.

La **RE-ALL S.r.l.** dispone di 2 ampi magazzini di circa 6.000 mq coperti ciascuno e di una varietà di prodotti sempre disponibili a magazzino.

Questa ampia gamma le permette di offrire un servizio di consegna assolutamente rapido ed efficiente, effettuato tramite i propri mezzi nei giorni prestabiliti:

- **frequenza bisettimanale**

Piemonte, Lombardia e  
nella provincia di Piacenza.

- **frequenza settimanale**

Liguria e nel resto dell'Emilia Romagna,  
Toscana, Marche, Umbria e Veneto.

- **Per le altre regioni italiane**

si avvale anche della collaborazione  
di affidabili corrieri nazionali.



La **RE-ALL S.r.l.** assicura alla clientela un supporto tecnico e commerciale a tutto tondo, dalla consulenza e progettazione fino all'approvvigionamento dei materiali, avvalorandosi di uno staff di agenti di provata esperienza ed offrendo altresì l'assistenza in loco attraverso visite periodiche.

La **RE-ALL S.r.l.** ripone da sempre un'attenzione scrupolosa sui processi di lavorazione delle commesse al fine di migliorare costantemente il grado di soddisfazione dei propri clienti, concretamente attestata dalla certificazione UNI EN ISO 9001:2015 emessa dall'ente internazionale AENOR.

## L'AZIENDA

La **RE-ALL S.r.l.** è in grado di supportare grandi forniture per l'industria così come la vendita al dettaglio di singole barre, ed inoltre, grazie al continuo contatto con i principali produttori, è in grado di garantire in tempi rapidi l'espletamento di ordini per prodotti e/o quantità particolari.

Tra i molteplici prodotti continuativi presenti nel nostro magazzino potete trovare:

- barre tonde e piatte
- tubi quadri, rettangolari e tondi
- profilati a "L" ed angolari
- profilati a "U" ed a "T"

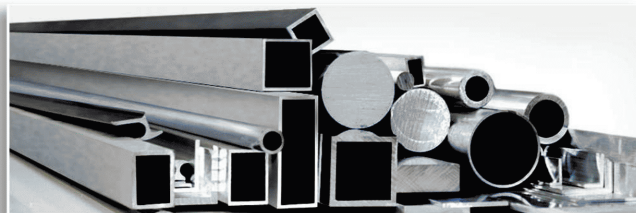

- lamiere piane (\*)
- lamiere mandorlate (\*)
- lamiere a grana di riso (\*)
- piastre

(\*) formati standard e grande formato

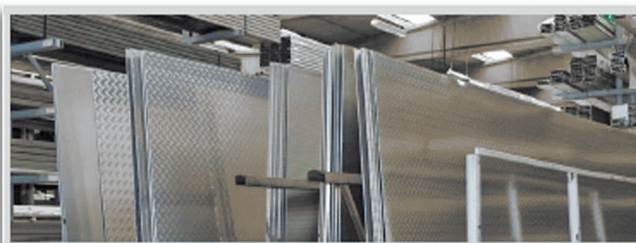

La **RE-ALL S.r.l.** dispone inoltre di un reparto di lavorazione fornito di attrezzature specifiche per il taglio di profili e di piastre in alluminio.

Nell'ottica di potenziare ed ottimizzare le lavorazioni, **RE-ALL S.r.l.** oltre alla segatrice verticale ad arco scorrevole e tavola fissa ha recentemente introdotto nelle proprie attrezzature una sezionatrice di precisione, dedicata al taglio di piastre di grandi dimensioni, spessori e peso.

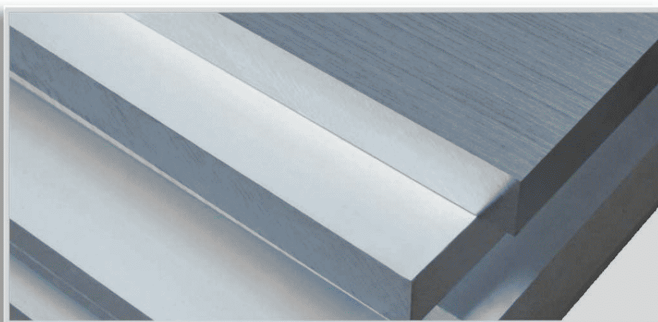

La facilità di carico e la grande portata di queste macchine, permettono di effettuare tagli su uno o più lati in modo semplice e rapido, riuscendo a soddisfare anche le richieste più esigenti.

La **RE-ALL S.r.l.** è in grado di offrire sui propri articoli ogni genere di finitura e trattamento superficiale quali ossidazioni, verniciature, fresature, satinature e protezione di lamiere (outsourcing).

**Desiderate avere maggiori indicazioni sui nostri prodotti?**

**Contattateci per qualsiasi informazione, il nostro team è a Vostra completa disposizione!**

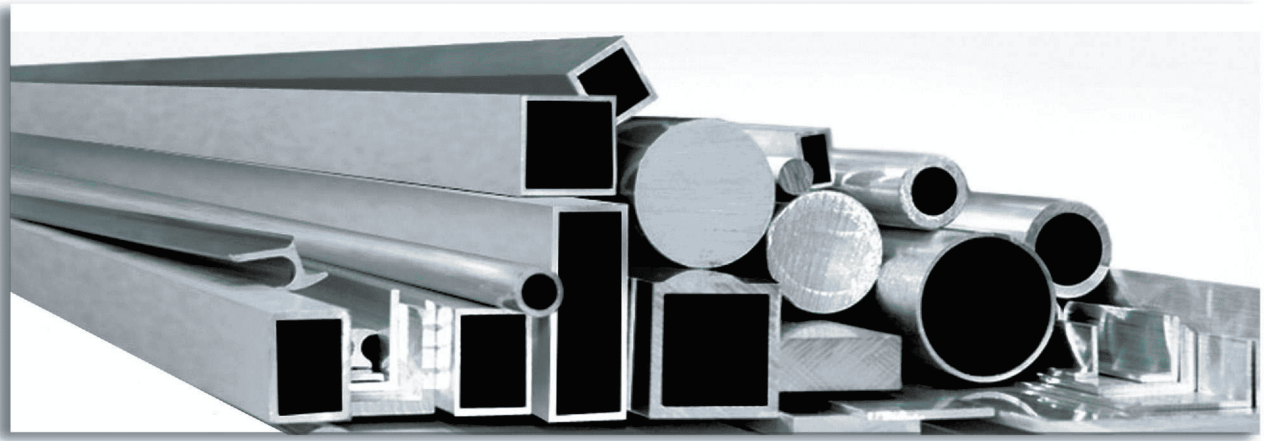

## Prodotti

**RE-ALL** offre una amplissima varietà di prodotti in alluminio :

- > Semilavorati e prodotti finiti in alluminio per carrozzerie di veicoli industriali;
- > Estrusi per carrozzerie veicoli industriali **e per off. meccaniche, carpenterie e tornerie**
- > Piastre e lamiere in alluminio per officine meccaniche, carpenterie e tornerie (disponibili in vari spessori e leghe)

**RE-ALL** dispone al suo interno di un reparto di lavorazione in grado di offrire alla sua clientela prodotti finiti quali:

- > Porte per veicoli industriali;
- > Sponde in alluminio assemblate e complete di accessori;
- > Cassoni completamente in alluminio "PLAN - KIT";
- > Kit centina interamente in alluminio
- > Tagli a misura

## Products

**RE-ALL** offers a wide range of aluminum products:

- > *Semi-finished and finished aluminum products for industrial vehicle bodies ;*
- > *Extrusions for industrial vehicle bodies ;*  
*Extrusions for mechanical workshops, carpentry and turning*
- > *Plates and sheets for workshops, carpentry and turners*  
*( available in various thicknesses and alloys )*

**RE-ALL** has a manufacturing section that can provide finished products such as:

- > *Doors for trucks, vans and commercial vehicles ;*
- > *Aluminum sides assembled and complete with accessories ;*
- > *All - aluminum floors "PLAN - KIT"*
- > *Kit for curtain entirely in aluminium*
- > *Cut to size*

## Prodotti

## Products

- RE-ALL > Accessori per carrozzerie di veicoli industriali.  
> *Accessories for industrial vehicle bodies.*

### Alcune tipologie di accessori / some types of accessories :

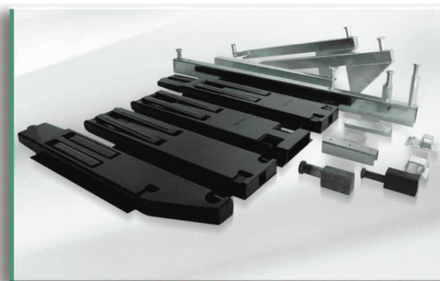

- > Ampia gamma di montanti e sovrasmontanti per cassoni fissi e ribaltabili con sponde in ferro ed alluminio.
- > It is available a wide range of pillars accessories and fittings.



- > Serie completa di sfere e spinotti per ogni tipo di veicolo.
- > Complete set of balls and pins for every type of vehicle.

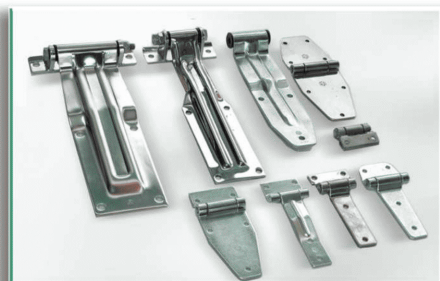

- > Cerniere - chiusure - accessori per furgoni
- > Hinges -external door - accessories for van

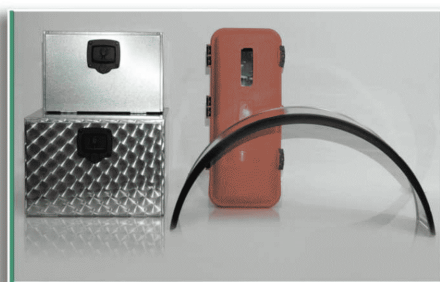

- > Vasta gamma di cassette, parafanghi, taniche per acqua, per recupero liquame, porta estintori,
- > Wide range of tool boxes, mudguards, water tanks.

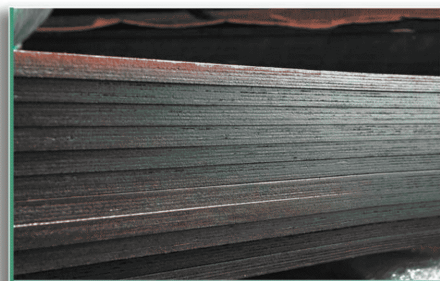

- > Sono a disposizione varie misure di multistrato in betulla originale finlandese con un lato antisdrucchiolo.
- > Finnish birch plywood for flooring with one slip resistant

### Sponde finite per furgoni veicoli industriali

( realizzate su misura )

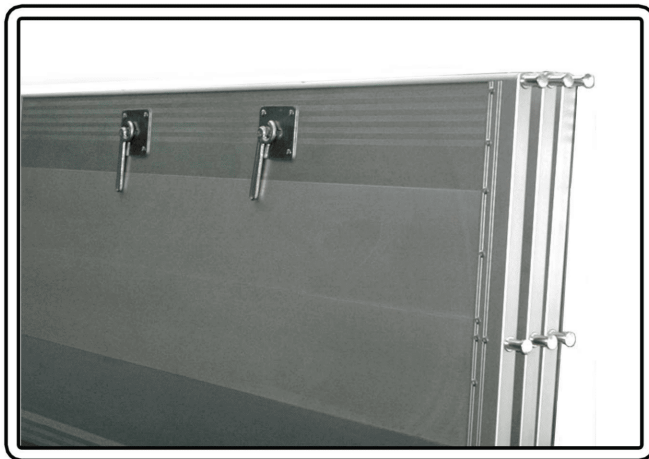

**Aluminium sides  
assembled  
and complete  
with accessories**

#### **RE-ALL**

è in grado di assemblare, su richiesta del cliente, sponde finite su misura con profili in alluminio di tipo :

- > S/25,
- > S/30,
- > TR5

complete dei relativi accessori (piantoni, testate, cerniere, etc.)

#### **RE-ALL**

*can assemble, on demand, custom aluminum sides with :*

- >25 mm
- >30 mm
- > TR5

*and complete with accessories (pillars, lateral profiles, hinges, etc.)*



## Porte posteriori finite

## Finished doors for trucks



### RE-ALL

è in grado di assemblare, su richiesta del cliente, porte su misura con profili :

- > in alluminio
- > pannelli isolanti

### RE-ALL

can assemble, on demand, custom doors with :

- > aluminum
- > insulating panels

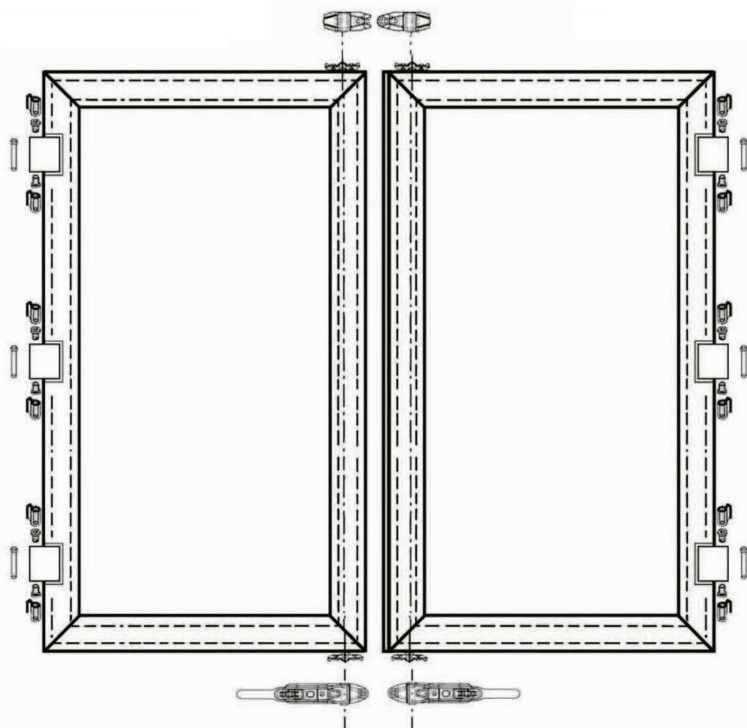

# PLAN - KIT

## RE-ALL

è in grado di fornire pianali interamente in alluminio, realizzati in base alle misure indicate dal cliente e consegnati in kit di montaggio senza necessità di saldature e verniciatura.

### I PRINCIPALI VANTAGGI DEL PLANKIT SONO:

- > Celerità nell'assemblaggio (2 ore circa)
- > Leggerezza
- > Profili anodizzati per cui non necessita di verniciatura
- > Assemblaggio con imbullonatura senza saldature

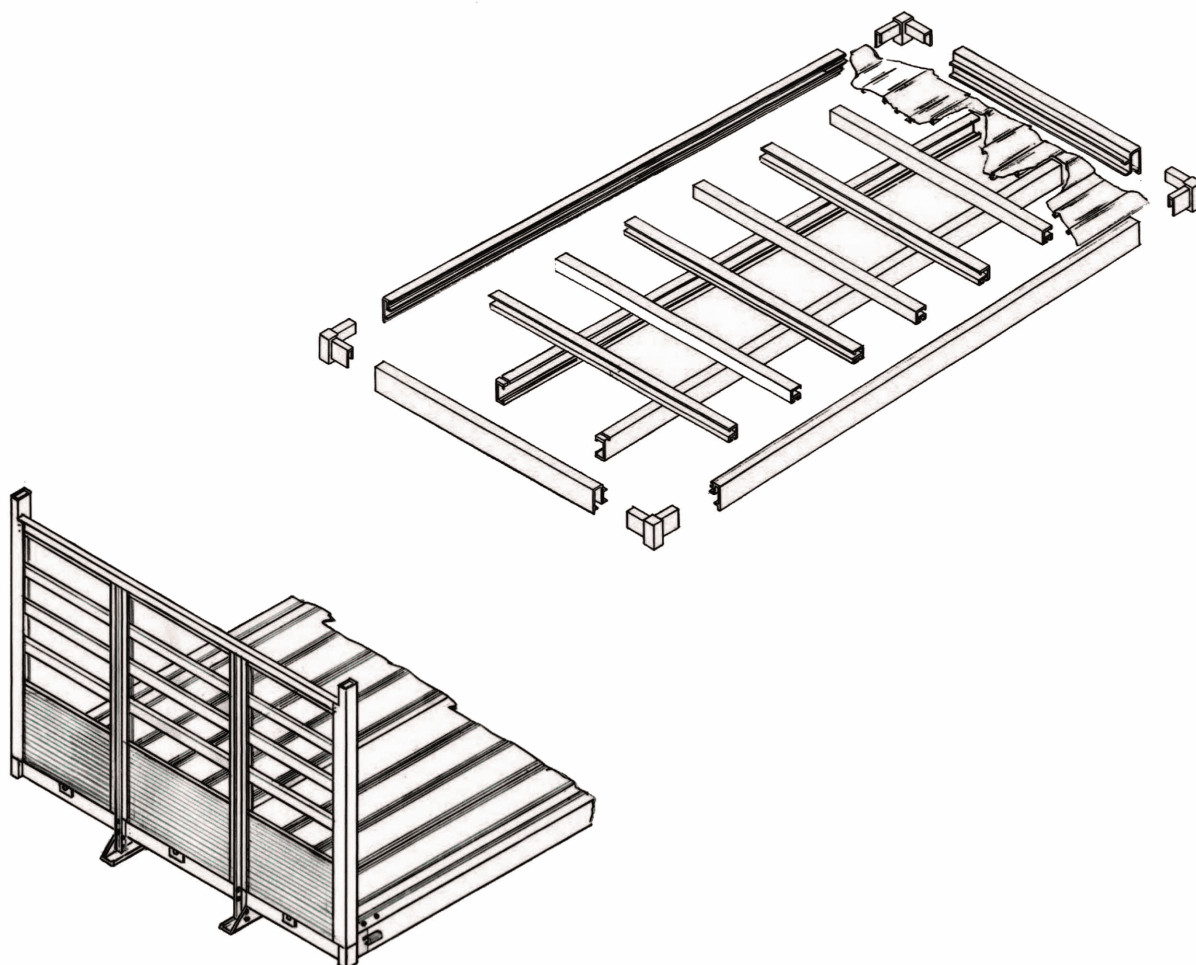

## RE-ALL

*offers all aluminum floors made according to customer requirements and delivered in kit form that doesn't require welding and painting.*

### **The main advantages of the "PLAN-KIT" are:**

- > *Quick assembly (2 hours)*
- > *Lightness*
- > *Anodised profiles that don't require painting*
- > *Bolting assembly with seamless*

L'AZIENDA

# **Kit centina interamente in alluminio**

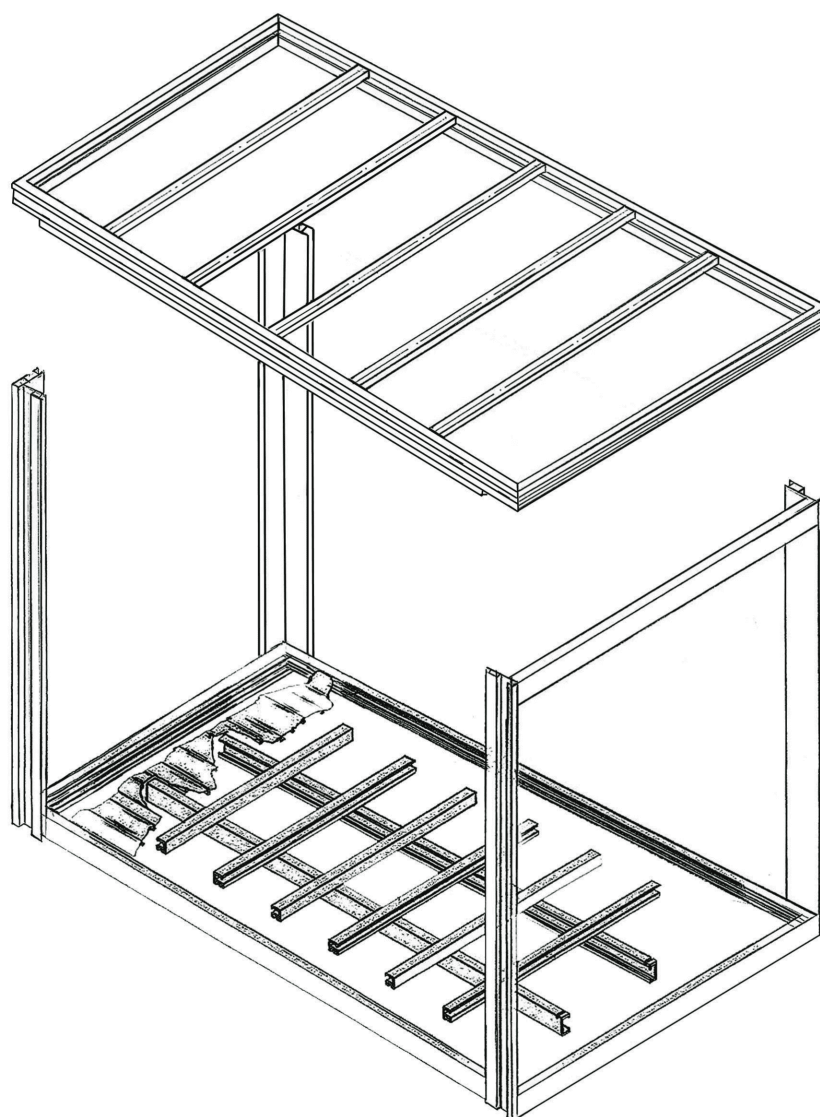

# **Kit for curtain entirely in aluminium**

THE COMPANY

# L'AZIENDA



Strada Antica per Piacenza, 1 - 15029 SOLERO (AL)  
Tel. 0131.21.74.41 - Fax 0131.21.77.89  
www.re-all.it • info@re-all.it  
PIVA 01690980063  
PIVA INTRACOM IT 01690980063



La nostra sede si trova a Solero (Alessandria) ed è facilmente raggiungibile dai collegamenti autostradali:



- Dalla A7 (Milano – Genova) – uscita Alessandria Ovest da A21/E70, proseguire per SP31 direzione Asti.
- Dalla A21 (Torino – Brescia) – uscita Alessandria Ovest, proseguire per SP31 direzione Asti.
- Dalla A26 (Genova Voltri – Gravellona Toce) – uscita Alessandria Ovest da A21/E70, proseguire per SP31 direzione Asti.

## I NOSTRI CONTATTI:

**RE-ALL S.R.L.**

STRADA ANTICA PER PIACENZA, 1

15029 – SOLERO (AL)

**TEL. 0131.21.74.41 - FAX. 0131.21.77.89**

[www.re-all.it](http://www.re-all.it) • [info@re-all.it](mailto:info@re-all.it) • [uff.vendite@re-all.it](mailto:uff.vendite@re-all.it)